

OKNA PCV  
WYMAGANIA + SZKICE  
ul. Krakowska 26

Wymogi techniczne: okna PCV - białe, 6 komorowe, okucia obwiedniowe (np.. ROTO, AUBI), szyba termoizolacyjna  $K=1,0$ , szpros wewnętrzny biały 26 mm w dolnych szybach, parapety wewnętrzne PCV szer. 30 cm białe, klamki i osłonki na zawiasy białe, dolne skrzydła U/R, w oknach magazynu Biblioteki nawietrzaki higrosterowalne.

STOMATOLOGIA ZACHOWAWCZA I DZIECIĘCA

90K. 402 - 1 sztuka

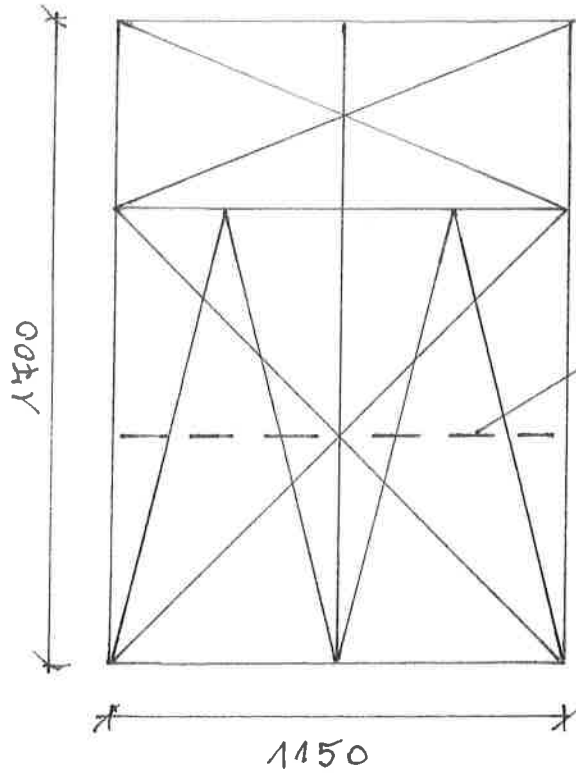

SZPROS WĘWNĄTRZ SZYBOWY  
BIAŁY - 26 mm

PARAPET WĘWNĘTRZNY  
PCV - 30cm BIAŁY

90K. 404 - 4 sztuki

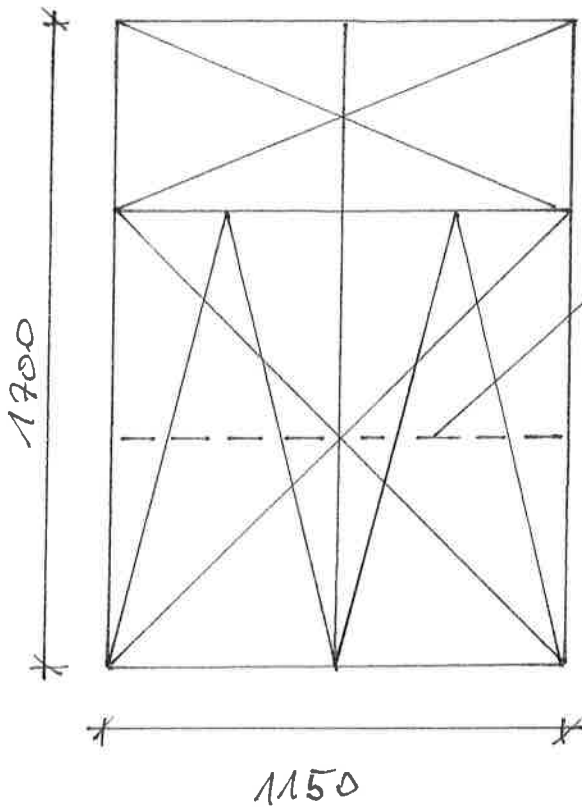

SZPROS WĘWNĄTRZ SZYBOWY  
BIAŁY - 26 mm

PARAPET WĘWNĘTRZNY  
PCV - 30cm BIAŁY

POK. 406 - 1 sztuka

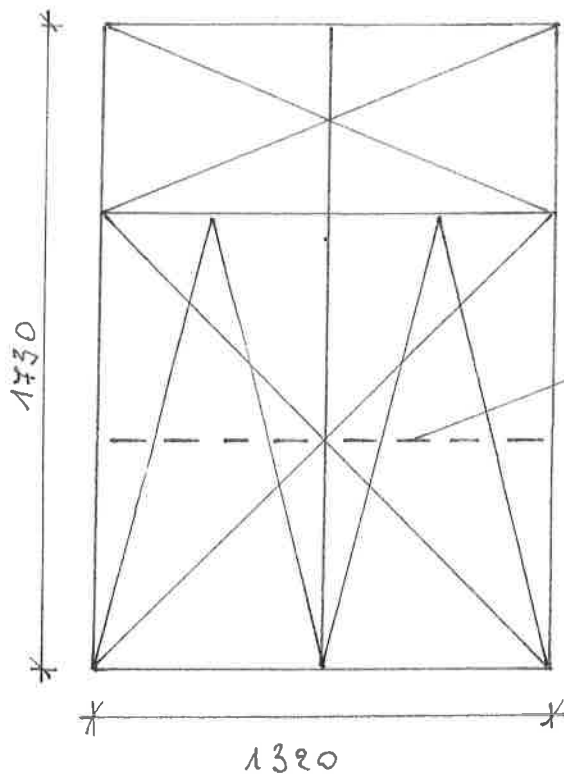

SZPROS WEWNĄTRZSYBOWY  
BIAŁY - 26 mm

PARAPET WEWNĘTRZNY  
PCV - 30 cm BIAŁY

POK 407 - 1 sztuka

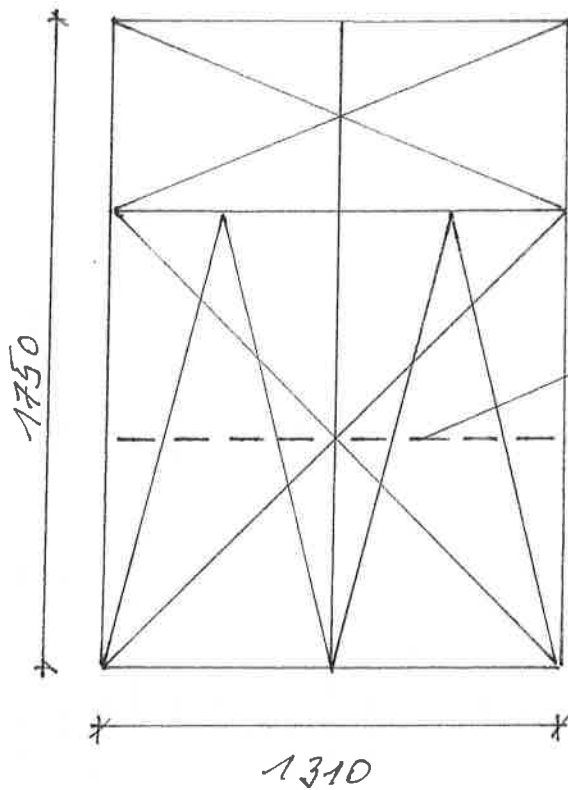

SZPROS WEWNĄTRZSYBOWY  
BIAŁY - 26 mm

PARAPET WEWNĘTRZNY  
PCV - 30 cm

# PROTETYKA STOMATOLOGICZNA

SALA 105 - 5 sztuk

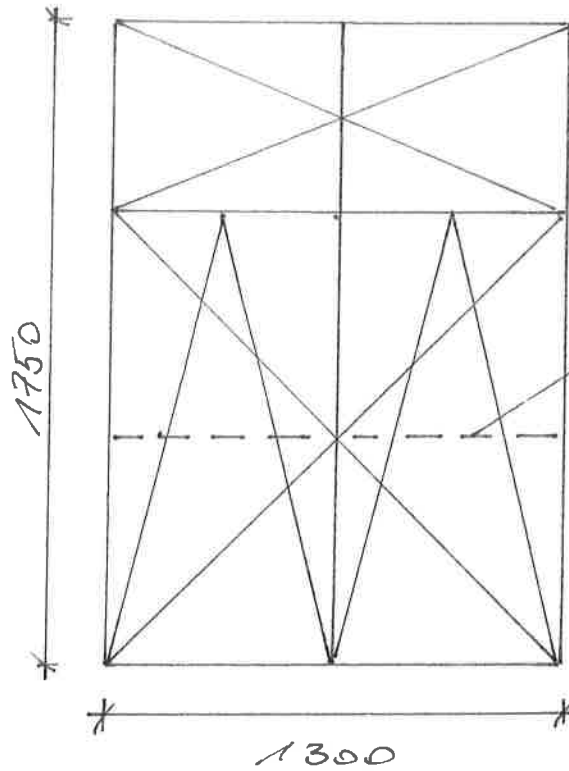

SZPROS  
WEWNĄTRZSŁYBOWY  
BIAŁY - 26 mm

PARAPET  
BEWNĘTRZNY  
PCV - 30cm BIAŁY

SALA 111

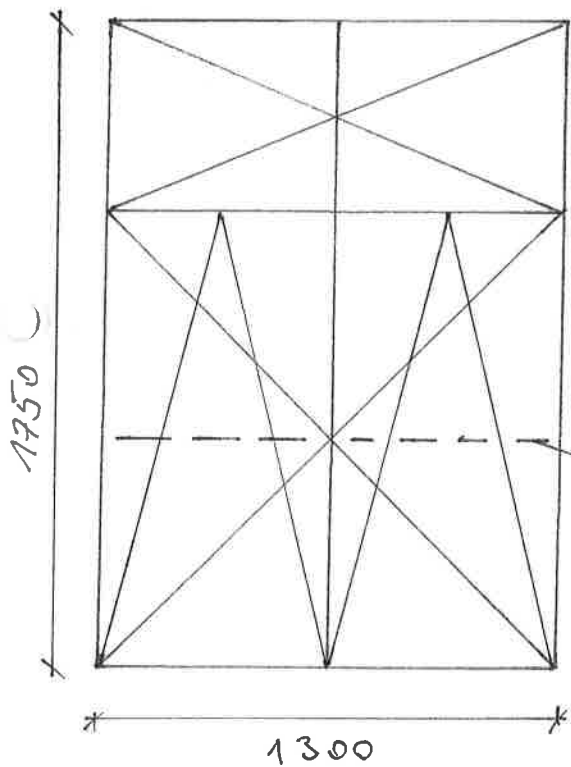

4 sztuki

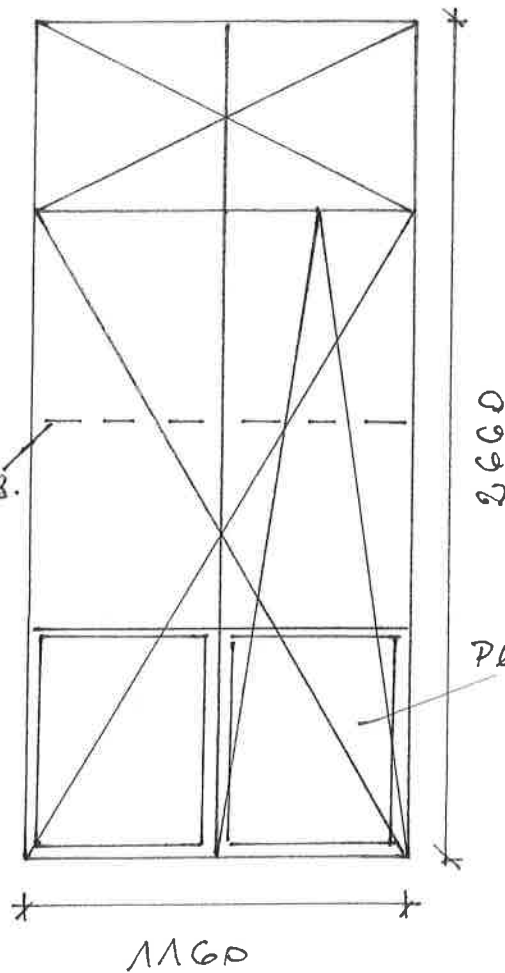

1160

1 sztuka

4 sztuki

# MAGAZYN BIBLIOTERA

2 sztuki

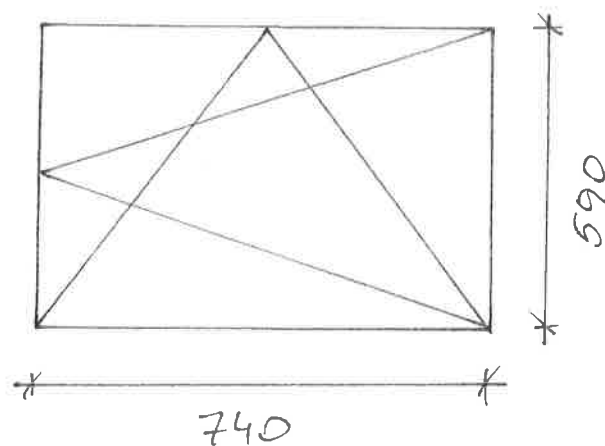

UWAGA: OKNA WYPOSĄZONE W NAWIETRZAK  
HIGROSTEROWALNY (W GÓRNEJ RAMIE OKNA)

WEWNĘTRZNA SZYBA MATOWA

K: 2-d ORTOPEDII SZCZĘKOWEJ; ORTODONCJI

rok 424 - 1 sztuka

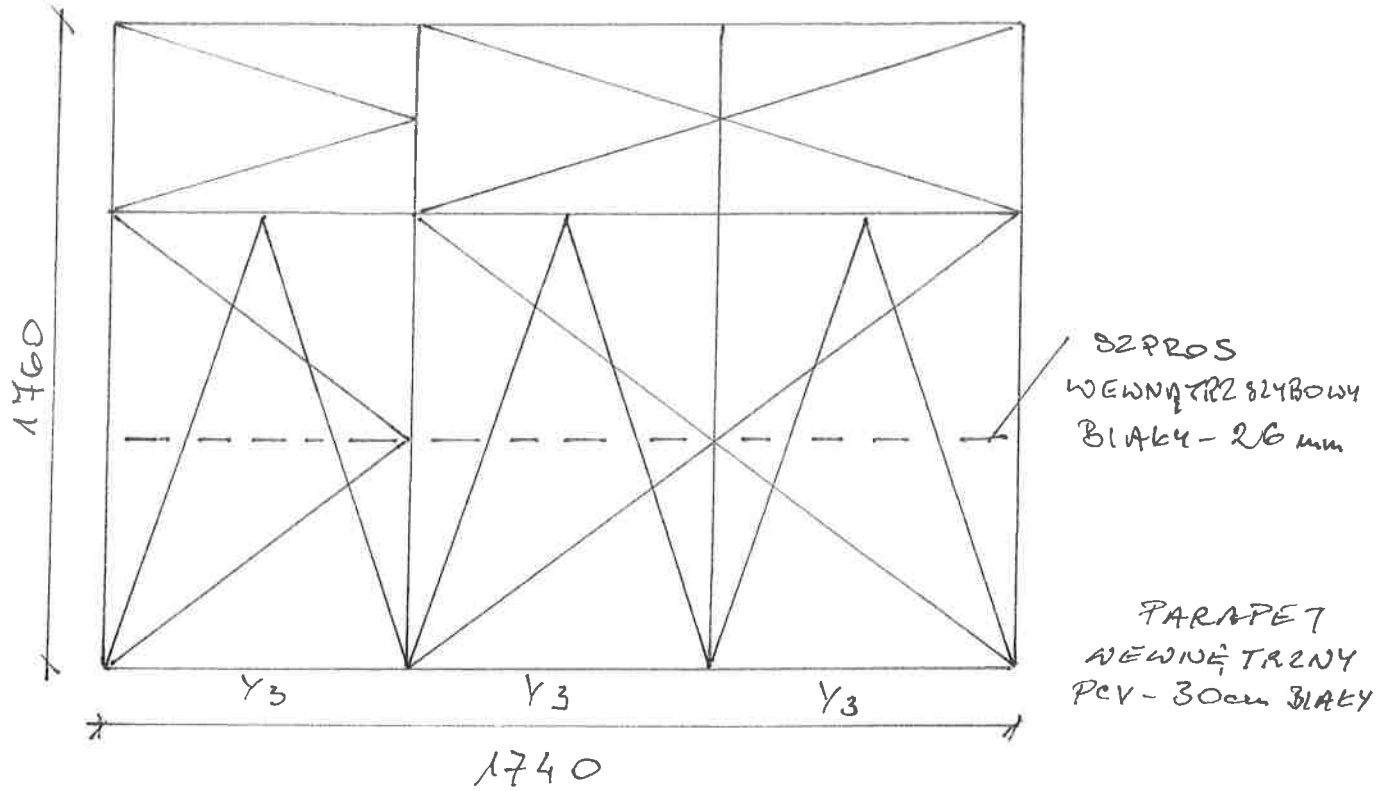

rok 425 - 1 sztuka

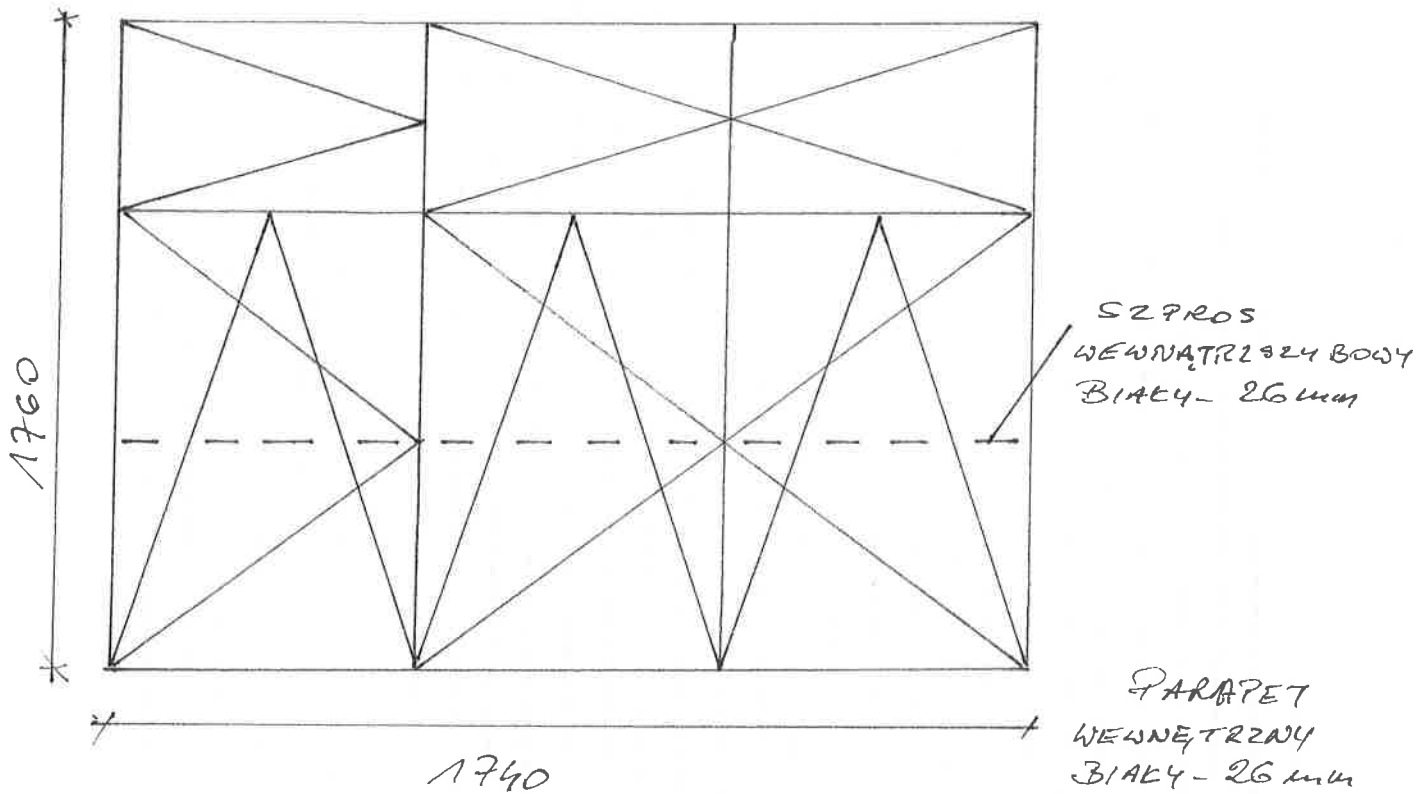

Forma 427 - 2 sztuki

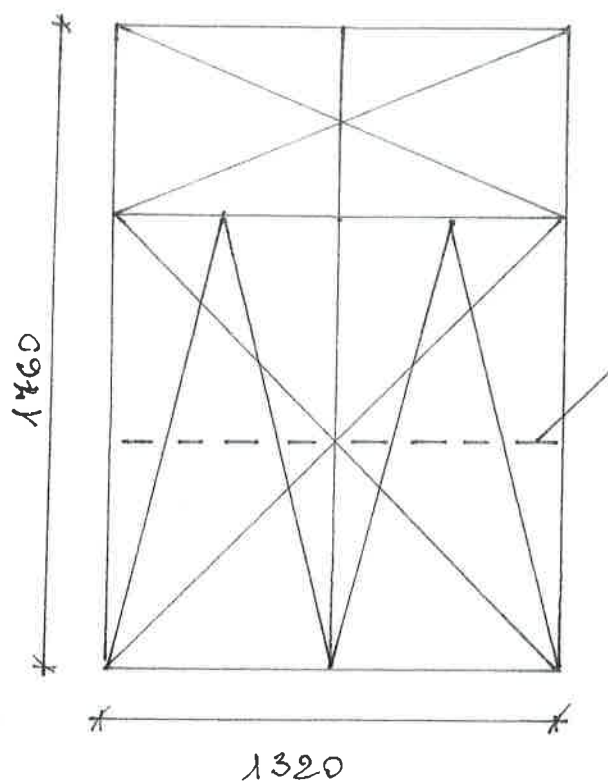

SZPROS WENNĄTRZYSZYBOWY  
BIAŁY - 26 mm

PARAPET  
WENNĄTRZNY PCV - 30 cm

Forma 427a - 1 sztuka

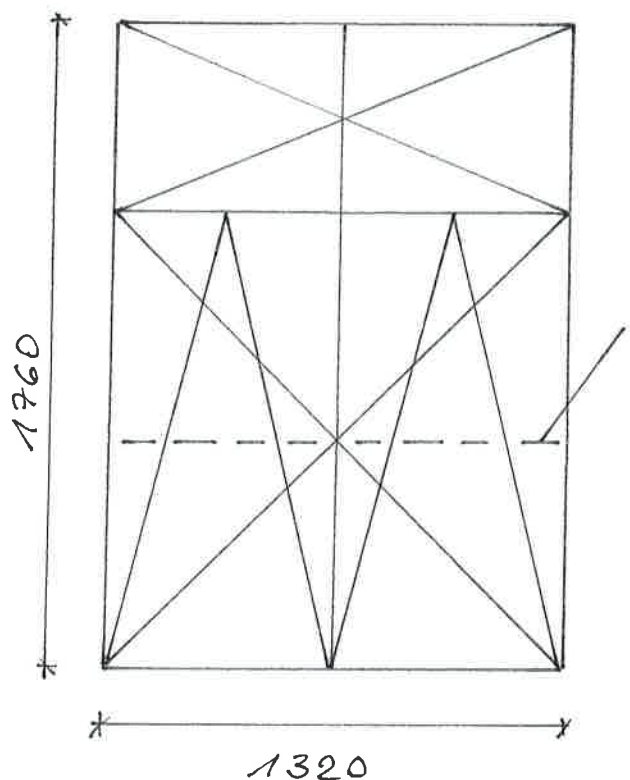

SZPROS WENNĄTRZYSZYBOWY  
BIAŁY - 26 mm

PARAPET  
WENNĄTRZNY PCV - 30 cm